

包装袋缝口 皮带输送机

MWTD/MWTQ/MWTM

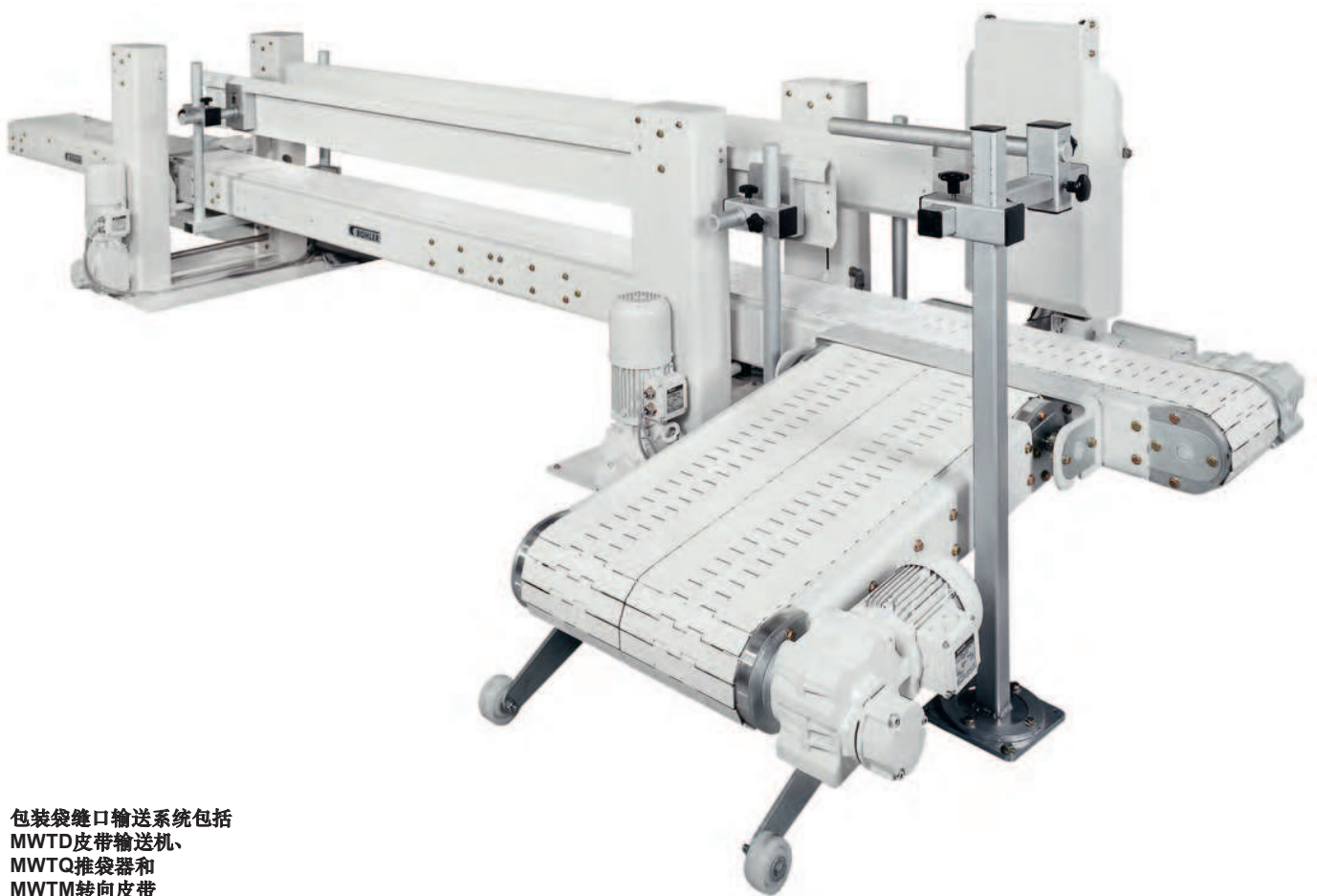

专业的缝袋输送装置 灵活多用



包装袋缝口输送系统包括
MWTD皮带输送机、
MWTQ推袋器和
MWTM转向皮带

MWTD皮带输送机

MWTD皮带输送机可将来自单工位包装机和多工位包装机的包装袋向前输送到下游的输送设备。单边或水平高度调整可满足不同规格的包装袋的输送需求。包装袋经MWTQ推袋器推倒后转向，再经MWTM转向皮带带然后到下一个输送设备。

特性

- 耐磨的模块式塑料输送带，经批准可用于食品行业
- 便于安装，高度可自由调整
- 钢制的裙板可垂直或水平调节以适应各种规格的包装袋
- 使用变频器控制缝口和包装袋输送速度同步

定制的方案 多功能应用



MWTQ推袋器



MWTM转向皮带
将包装袋
转向下一个输送设备

MWTQ推袋器

在MWTD皮带输送机的末端，MWTQ推袋器将袋子推倒后，袋子底部向前，输送到下一个输送单元。将封装的袋子90度翻转后放置在下流的组件上，使袋子底部朝前。进行平行高度调节以满足各种袋子大小时，需要采用交叉带。无论对封袋输送机进行怎样的高度调节，它始终能将袋子以一致高度输送到下一个单元。进行单边手动调节或电动调节时，可选用溜槽。

MWTM转向皮带

在MWTD皮带输送机的末端，MWTM转向皮带以直线方向输送包装袋到下一个输送单元，输送时包装袋底部向前。以直线将封装的袋子输送到下一个单元，同时使袋子底部朝前。水平调节，升高或降低皮带输送机，平躺的包装袋以一致高度向前。带单边手动调节或者电动调节的MWTM包装袋转向皮带可安装在地板上。

方便调节速度 易于维护

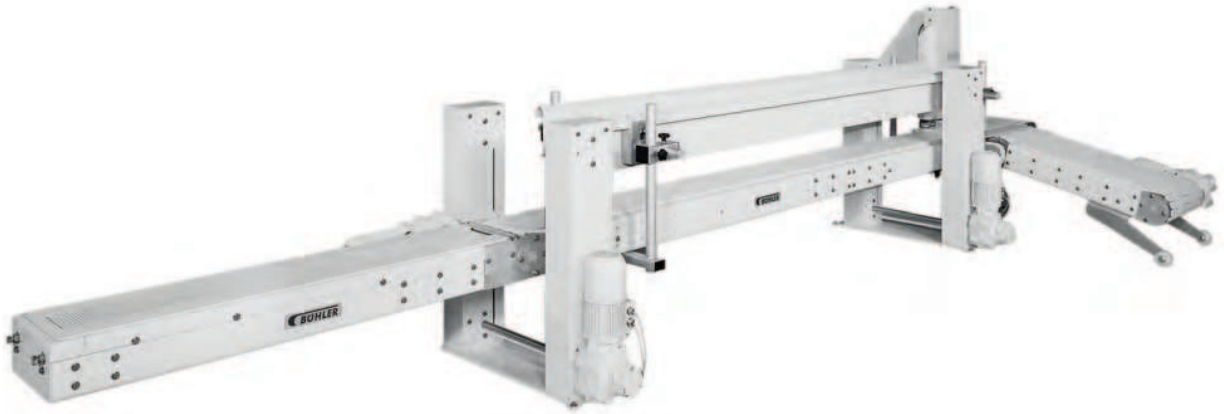

MWTD皮带输送机
带有变频器控制的加速皮带

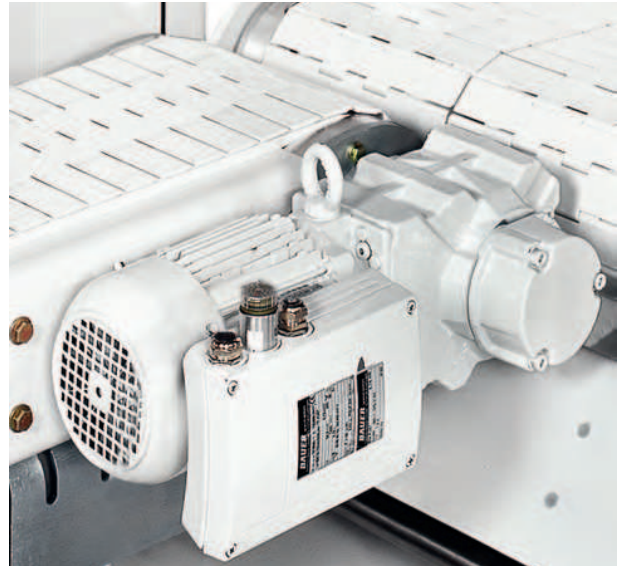

带变频器控制的驱动
与包装袋缝口系统的速度同步

集成的变频器

在产量高的情况下，包装袋从包装口以最低的高度落到静止的加速带上，使其能都竖直放置。加速皮带通过变频器控制达到理想的速度。MWTD皮带输送机通过一个电位计控制，与包装袋缝口的速度同步，确保最佳的缝口速度。

特性

- 模块化设计
- 速度选择方便
- 空间要求低
- 易于维护

MWTD皮带输送机 技术参数

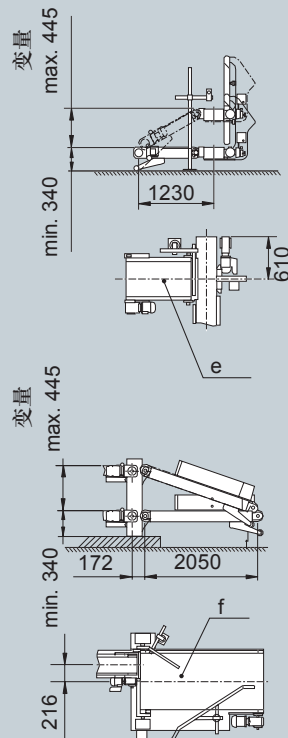
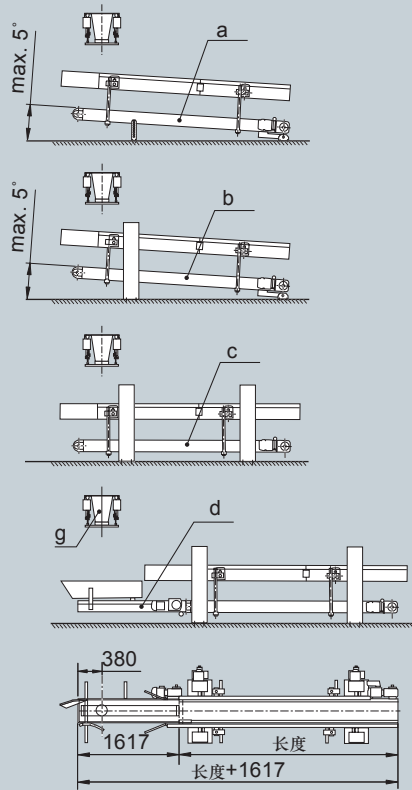

- a) MWTD皮带输送机配备单边高度手动调节功能
- b) MWTD皮带输送机封袋输送机配备单边高度电动调节功能
- c) MWTD皮带输送机封袋输送机配备平行高度电动调节功能
- d) MWTD加速带
- e) 配备交叉带的MWTQ推袋机
- f) MWTM转向皮带夹袋转向机
- g) 袋筒

型号	长度 mm	速度 m/min.	功率需要量 kW	大致重量, 单位 kg		
				净重	毛重	海运包装
MWTD	2415	0-18	0,75	260	325	355
	2915	0-18	0,75	310	385	425
	3415	0-18	0,75	360	445	490
	3915	0-18	0,75	410	505	555
	4515	0-18	0,75	460	570	625
	5015	0-18	0,75	520	640	700
	5515	0-18	0,75	580	710	775
	6015	0-18	0,75	640	780	850
	6515	0-18	0,75	700	855	930
	7515	0-18	0,75	760	935	1020
加速带	-	0-60	0,55	+ 120	+ 155	+ 175
仅MWTQ推袋器机	-	-	-	60	100	120
MWTQ配交叉带	-	22 (50 Hz) 26 (60 Hz)	0,75	215	280	315
MWTM	-	22 (50 Hz) 26 (60 Hz)	0,55	275	355	395

布勒中国

江苏无锡市国家高新技术产业开发区B7-B地块

邮编: 214142

电话: 0510-85282888

传真: 0510-85282889

buhler.china@buhlergroup.com

www.buhlergroup.cn

北京办事处

电话: 010-59009100 传真: 010-59005828

长春办事处

电话: 0431-88547688 传真: 0431-88547688

西安办事处

电话: 029-86212500 传真: 029-86252039

深圳办事处

电话: 0755-27325208 传真: 0755-27325216

